

Cloud Aduro H

Guía de uso

Pasos a seguir para registrarse en la Adurocloud para poder monitorizar las estufas instaladas



1. ¿Cómo darse de alta en la cloud?

Hay que registrar todas las estufas Aduro H en la Cloud. Las estufas se pueden registrar en cuanto se conectan al router WIFI de la casa. Pasos a seguir:

- Ir a <https://adurocloud.com>
- Hacer click en "log in". En la esquina superior derecha (ver imagen)

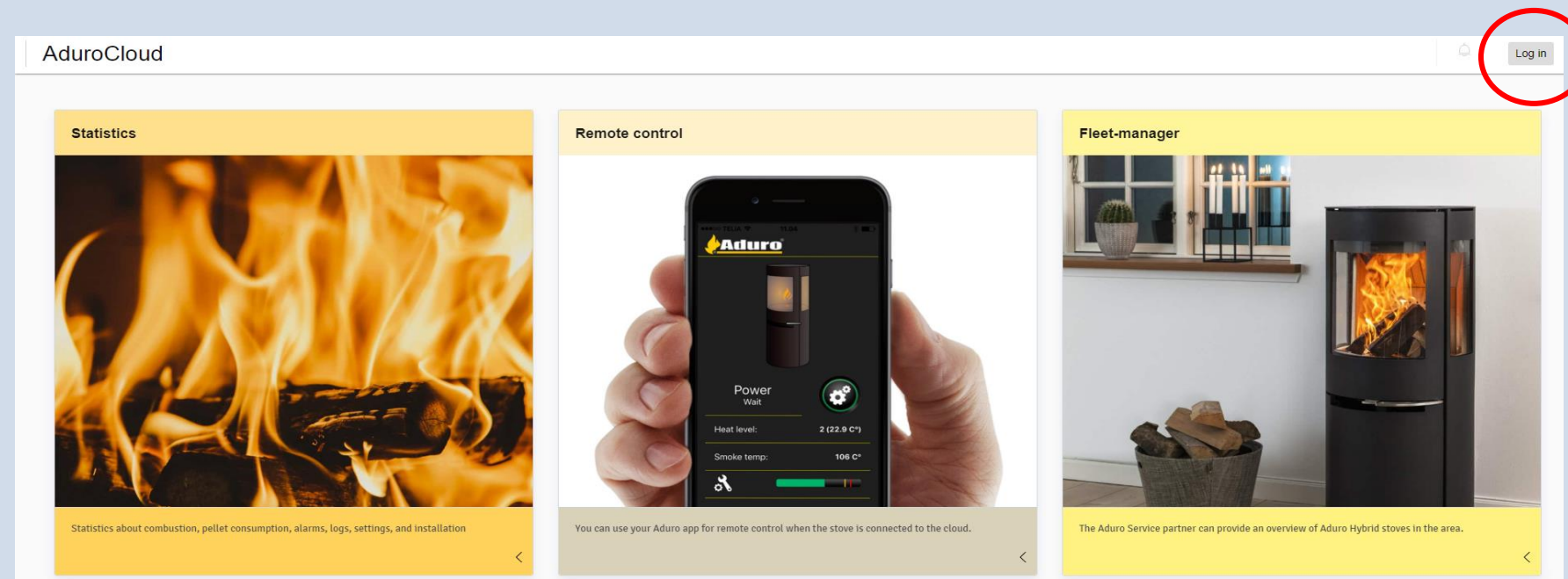

La primera vez hay que registrarse entrando en "Don't have an account? Sign up". Para darse de alta hay que dar un email de contacto y crear una contraseña.

2. ¿Cómo registrar la estufa en la cloud?

Una vez dados de alta, podéis incluir vuestras estufas introduciendo el número de serie y password de la estufa (en el interior de la Puerta de la leñera).

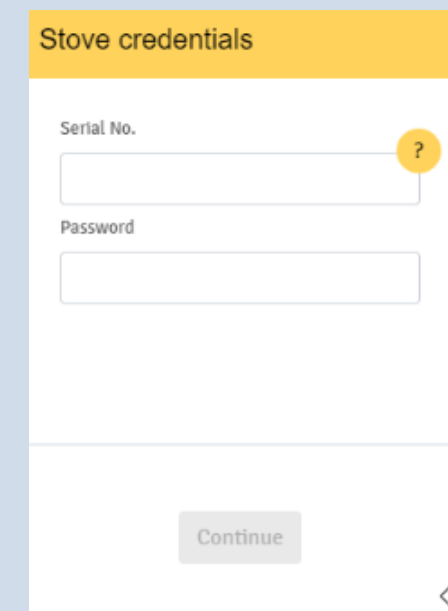

Una vez registradas las estufas, se puede consultar las gráficas, estadísticas, alarmas, ajustes, etc. En un futuro próximo se podrá cambiar los parámetros a través de la cloud y resolver los posventas instantáneamente.

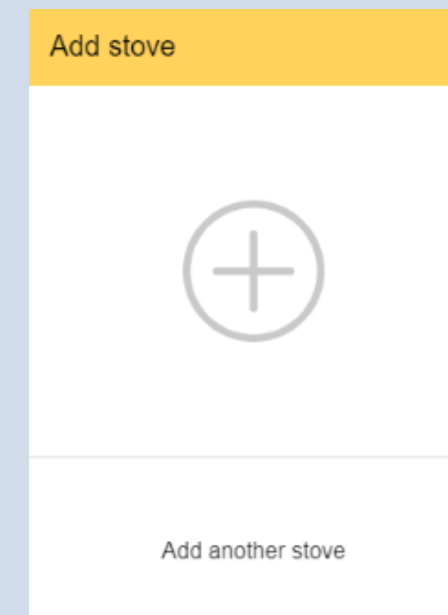

Ventajas de usar la cloud: acceder a toda la información de la combustión y las alarmas, hacer un diagnóstico de la avería antes de ir a casa del cliente. Hacer un chequeo de la estufa y aconsejar un mantenimiento antes de tener una avería.

2. Información necesaria para registrar la estufa

Ir a la pestaña "Installation" y rellenar los datos (ver foto). Toda la información que se guarde en esta pestaña va a ser de gran ayuda para resolver posibles posventas. Esta información estará disponible para vosotros y para el Servicio Técnico de Aduro.

Por el momento solo se puede acceder a esta sección a través de un ordenador o tablet. La plataforma se puede usar con todos navegadores, menos con windows explore.

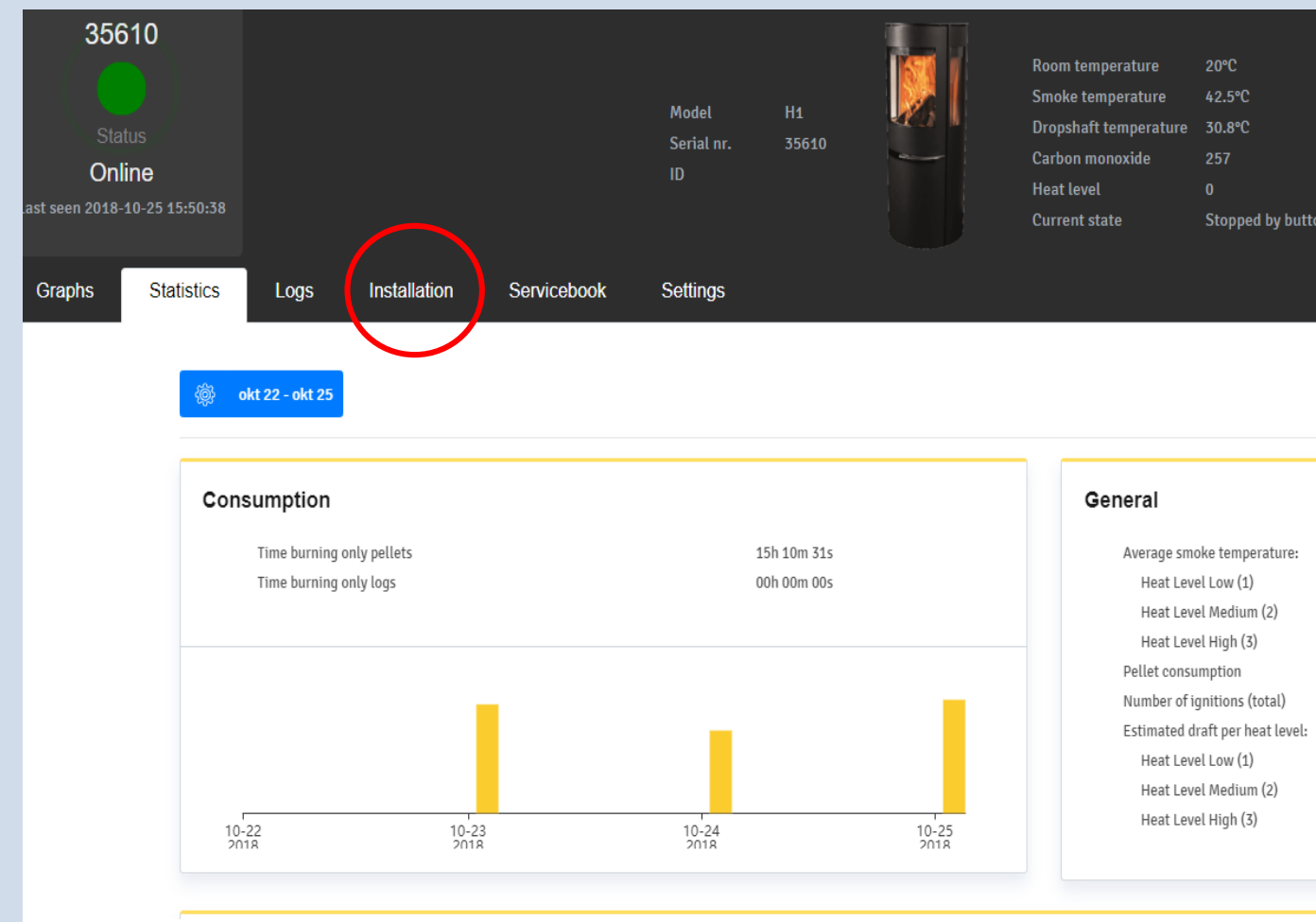

RECOMENDACIONES SOBRE LA ADURO H



Tipo de pellet

Recomendamos usar solo pellet certificado de poca dureza. Los pellets de tonalidades claras suelen estar fabricados con maderas blandas. Un pellet de Buena calidad garantiza una buena combustión y minimiza los posventas.



Tiro

Es importante garantizar un buen tiro cuando se usa la estufa en modo pellet. Las chimeneas de obra suelen necesitar un DraftOptimizer para garantizar un buen funcionamiento en modo pellet. Los problemas de acumulación de pellet suelen estar causados por un mal tiro, ya que el pellet no se puede quemar correctamente.

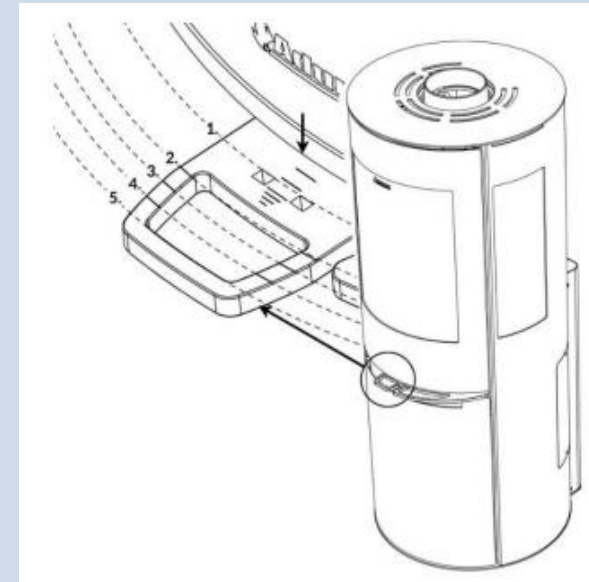

Modo pellet

La entrada de aire tiene que estar cerrada al máximo cuando se use la estufa en modo pellet. Para usar la estufa en modo leña hay que abrir la entrada de aire.



Limpieza diaria

Hay que hacer una limpieza del brasero cada vez se queme un depósito de pellet (15kg de pellet). Para limpiar el brasero hay que retirar el quemador de forja y retirar las cenizas. Se tarda unos 2 minutos en hacer esta operación y no hace falta apagar la estufa. Cuando se abre la puerta la estufa se para. La estufa se apaga si la puerta permanece abierta más de 3 minutos.

Hay que aspirar la cámara de combustión y el interior del quemador cada 4 días. Video tutorial (ver minuto 08:05):

<https://www.youtube.com/watch?v=MbCXLdixreM>

Atención al cliente de Aduro

Toda la información actualizada sobre la Aduro H está en <http://doc.adurofire.com/Spain/>

En caso de asesoramiento técnico, podéis contactar a nuestro servicio técnico en España.

En caso de reclamación, si nuestro servicio técnico recomienda cambiar un repuesto, necesitaremos que nos enviéis:

- Factura de compra
- Numero de serie de la estufa y password
- Fotos ilustrando el problema

Esta información la tenéis que mandar a service@aduro.dk

Si la Aduro H lleva instalada 1 año, recomendamos que contactéis al cliente para realizar la revisión anual. La revision anual garantizará el buen funcionamiento de la estufa durante el invierno.